

[WalkingPad C1 - kõnni iga ilmaga koos täpsete trenniõuannetega](#)

21. september 2019 - 15:48 Autor: [AM](#)



(Sisuturundus)

Uus [WalkingPad C1](#) (355 eurot, kupongiga WALKINGPAD veel odavam - 334 eurot) on kodune kõnnirobot, mis aitab trenni teha siis, kui õues on liiga halb ilm, et jalutama minna. Kõnnialusega saab ka kodutööd teha, kui seisad püstijala-laua ääres, õigemini kõnnid ja teed arvutitööd. tegemist on täiesti uue tootega, mida esitleti alles 16. septembril.

Seega - kui tahad teha mõnekilomeetrise jalutuskäigu erinevas tempos, sobib keskelt kokkupandav kõnnimasin, mis muidugi aitab ka oma trenniplane koostada ja soovitude järgi kõndida.



Peale astudes on kõndimisaluse tagumine osa aeglasema kiirusega - masin tunneb, kus parajasti kõnnib ja vastavalt sellele reguleerib kiirust, millega alus edasi liigub.

Kui jõuad aluse keskmisse otsa, siis kiirus suureneb ja on juba normaalne keskmine kõndimiskiirus. Kiirkõnni jaoks liigu esiservale lähemale - siis annab masin hoogu juurde.

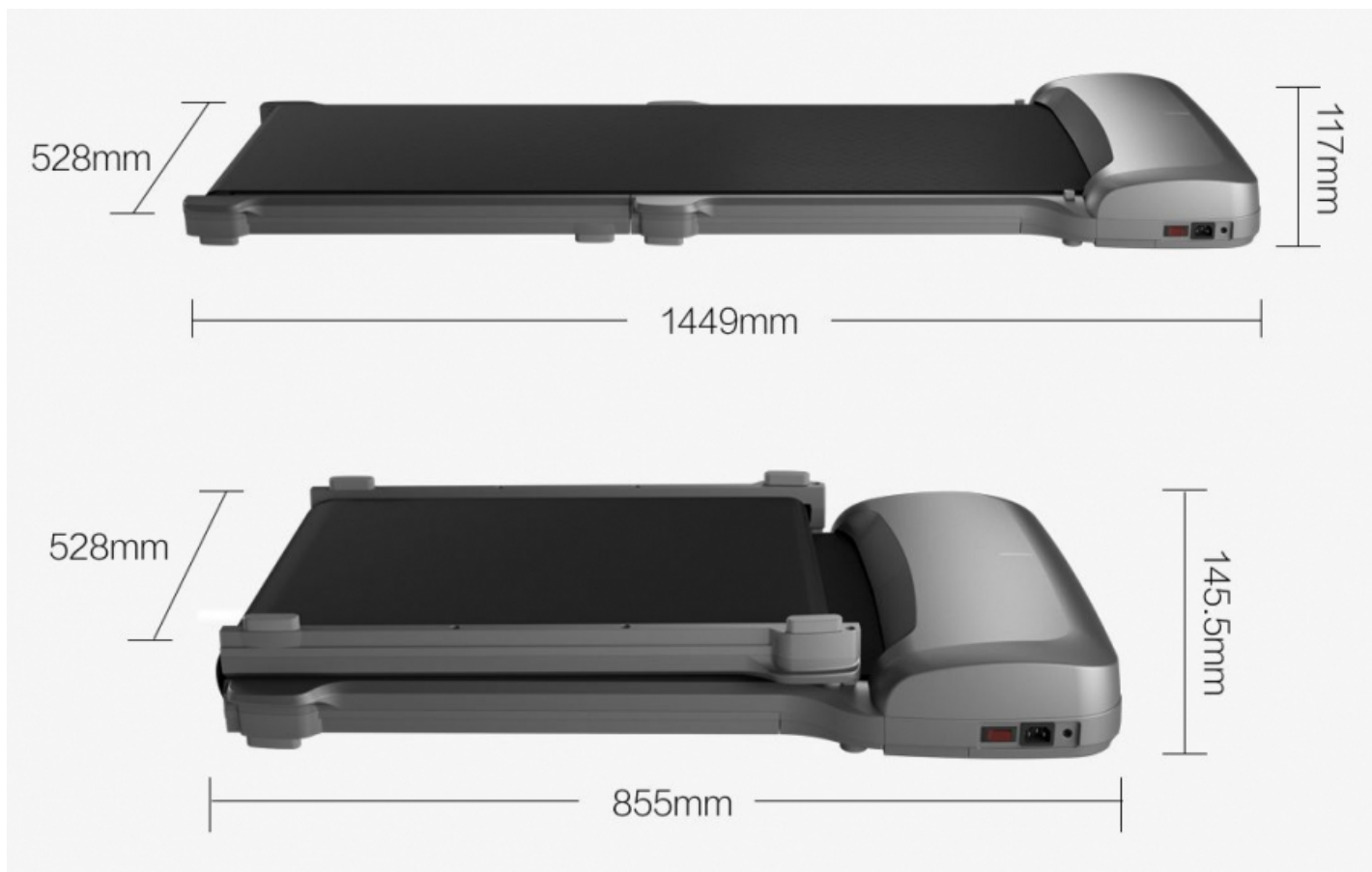

WalkingPad C1 on juhitud nii puldist kui äpiga. Äpist saad vaadata läbitud vahemaad, keskmist kiirust, põletatud kaloreid. Puldist aga võid ise käsitsi kõnnikiirust reguleerida.

Maksimaalne kõndija kaal võib olla kuni 110 kg.

Kaasa nutikell

Esimesele 50 eeltellijale pannakse kaasa ka tasuta pulsikell Xiaomi Mi Band 4, kui ostad enne 15. oktoobrit.



Juhtida saab nii ekraaniga puldiga kui mobiiliäpiga.

- [Uudised](#)
- [Gearbesti blogi](#)
- [Kodumasinad](#)
- [Sisuturundus](#)