

Kuidas kaitsta end intellektuaalomandi varguse eest?

5 aastat tagasi Autor: [Leo Siemann](#)

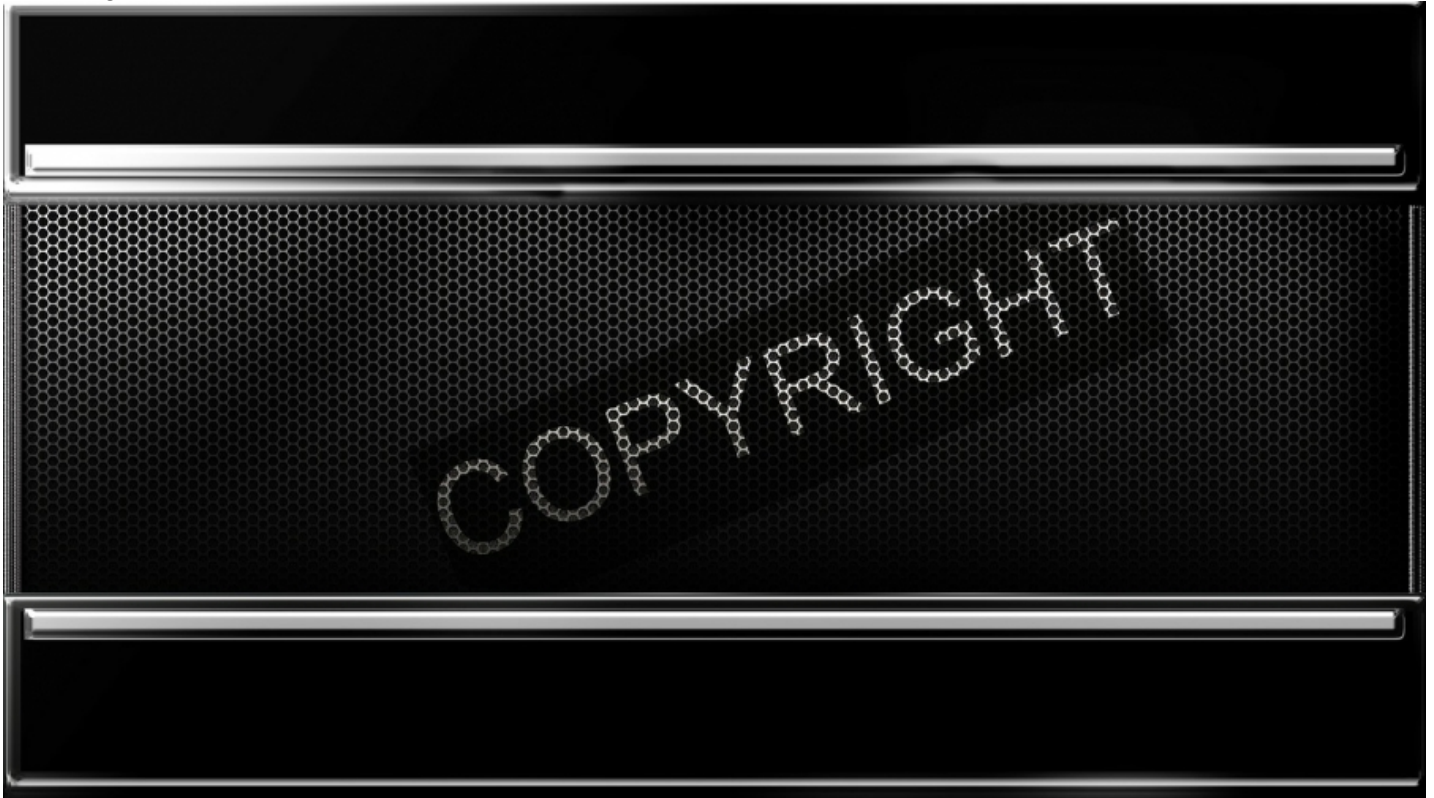

Alles hiljuti teatas üks mu hea tuttav, et tema idee oli ühe tuntud firma poolt vaikselt ära tehtud just nädal pärast seda, kui toimus nende kohtumine. NDA'd (*non-disclosure agreement*) kahjuks ei allkirjastatud, vaid leiutaja palus lihtsalt konfidentsiaalsust, mis aga ei keelanud firma omanikul endal antud ideed teostada.

Kuuleme suhteliselt tihti, et keegi on kellegi hea idee pihta pannud ja maha müünud. Mida siis teha? Keda süüdistada ja kust õigust nõuda? Kõik see oleneb asjaoludest ja just sellest me siin räägimegi.

Minu poole on sarnastel põhjustel pöördunud palju inimesi. Kes on koolis üle lastud, kes kolleegide poolt, kes on ise vael ajal välja lobisenud. Kõiki neid iseloomustab sarnane kogemus ja teadmine, et nende idee on ära varastatud.

Elame huvitava ajal, kus rõhutatakse palju läbipaistvust ja ühisomandit. Seda ka, et ideed on õhus ja kuuluvad kõigile. Jagage ja olge avatud! Kõlab ju uhkelt, võiks öelda, et isegi maailma päästvalt. Tulemus on aga see, et kavalamad pööravad õhku paisatud ideed rahaks, kuid idee jagajale jäävad näpud. Nagu ikka...

Tänane üksisarvivate ja *startup*-ajastu rõhutab ideede ja intellektuaalomandi ühiskondlikku kuuluvust ning jagamise printsiipi. Patente ja muud säärast suisa põlatakse, viidates muutunud ajajärgule. Tegelikult aga luuakse sellega keskkond, kus ärksamate poolt õhku paisatud ideed on vabalt saadaval kõigile ilma, et selle eest tuleks autorile midagi maksta. Tore, kas pole? Ärihaide jaoks on see nii päris kindlasti.

Kuulen sageli, kuidas ka tööstus üksikleidurite töid rotti paneb. Peamine põhjus, mis seda kenasti võimaldab, on kallis ja suht segane patendisüsteem, mis ilmselgelt vajaks reformi. Tööstusele muidugi selline olukord sobib ja neil on raha, et oma patendivolinikke ja patenditrolle kinni maksta ning kohtus vaidlemas käia. Eraleiutaja jaoks on see aga suur ja sageli isegi ületamatu kulu, mille tõttu ta patenditaotluse pooleli jätab ja oma viguri vaid iseenda tarbeks kuuris valmis ehitab ilma, et see kunagi seeriatootmisse jõuaks...

Autoriõiguste kaitsega kujutavas kunstis, muusikas ja kirjanduses on asi märksa lihtsam, sest lisada tuleb oma töödele vaid *Copyright* ja aastaarv, selle eest riigilõivusid maksma ei pea.

Aga mida siis ikkagi teha, kui sa tajud, et su idee on pihta pandud?

Kõik sõltub suuresti sellest, kui palju su õigused on eelnevalt kaitstud. Leiutise kaitse ehk patent ja disainkaitse on just need, mis autorile kohtus õiguse annavad. Seetõttu on oluline neile asjadele ka tähelepanu pöörata, enne kui sa oma tööd avalikustad.

Seega tuleks*

1. mitte publitseerida ega oma asjast rääkida avalikult varem, kui disain või patent on sisse antud
2. teha reaalne prototüüp, mis töötab
3. toota väikeseeria, niipea kui võimalik
4. oma toode või teenus kenasti ära brändida ja kaubamärk ära kaitsta
5. alles siis teha esimene publikatsioon avalikus meedias
6. leida head koostööpartnerid ja töötada oma bränd üles

7. müüa ja jätkuvalt publitseerida igal pool, kus sobilik ja kasulik

* Võimalus oma uudne toode või teenus ärihai hammaste vahele kaotada on päris suur. Seetõttu NDA ehk konfidentsiaalsusleping võiks laual ikkagi olla, kuid reaalselt kaitseb sind ainult see, kui oled oma patendi või disainlahendusena kaitstud toote uue kaubamärgi all turule toonud ja sellest ka publikatsiooni teinud. Nii saad olla turul esimene originaalne tegija ehk pioneer ja just seetõttu võib ka mõni ärihai sulle viimaks raha maksta. Kui nad su toodet poes või ajalehesabas ei näe, kuid mõte on hea, siis hakkavad nad ise tegutsema. Paljud inimesed on ju nagu harakad – niipea, kui hõbelusikat näevad, veavad selle kohe minema!

Minu isiklik kogemus

Selle kõige jätkuks tahaksin lisada ka isikliku kogemuse oma esimese leiutisega, milleks on [panipaigaga kontoritool](#). Kui olin Eestis 2006. aastal patendi sisse andnud, jätkasin seda UK ja USA patenditaotlustega. Kuna mul tollal suurt raha polnud, siis tegin seda ise ja võtsin seda lihtsalt kui kodutööd, et kogemust saada.

Sain küll oma patendid sisse antud, kuid menetlused jäid pooleli ja nõnda sai loodud vaid uudsus ja tehtud leiunduslik samm, kuid patendikaitset ehk granti ma ei saanud.

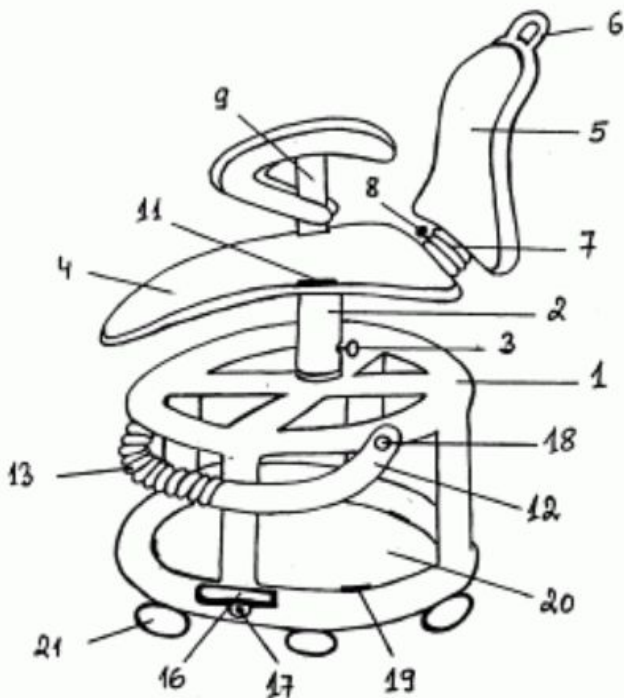

Kümme aastat hiljem, aastal 2017 kirjutas mulle USA patendivolinik, kes kaitses üht väikefirmat, keda omakorda üks suurem - Steelcase oli patendiõiguse rikkumise pärast kohtusse kaevanud.

Volinik leidis üles minu [USA patenditaotluse aastast 2007](#) ja vastandas selle kohtus, mistõttu Steelcase kaotas kohtuvaidluse.

Mõlemad firmad säilitasid seejuures oma tootmis- ja turustamisõigused, kuna minu töö on [Prior Art](#) ning avalikult kõigile kättesaadav. [Seega olin ma andnud oma leiutise lihtsalt Ameerika rahvale kasutamiseks, mida nad ka rõõmuga tegid](#). Antud juhul polnud küll tegemist IO vargusega, vaid lihtsalt selle ärakasutamisega avalikus õigusruumis. Mina aga nägin oma silmaga, kuidas mu esimene leiutis oli laia ilma rändama läinud ja raha teenima hakanud...

LEO SIEMANN

- [Tegijad](#)
- [Kodumasinad](#)
- [Lahendused](#)